





**HINWEISE / LEGENDE:**

VOR AUSFÜHRUNG IST DER PLANUNGSSTAND AUF AKTUALITÄT ZU PRÜFEN.  
 ES GELTEN NUR DIE EINGESCHRIEBENEN MAÄE. ALLE MAÄE SIND AM BAU ZU PRÜFEN. ÄNDERUNGEN SIND DEM ARCHITEKTURBÜRO **q:arc** MITZUTEILEN.  
 DIE ÜBERNAHME STATISCHER ANGABEN ERSETZT NICHT STATIK UND POSITIONSPÄNE. FÜR DIE ABMESSUNGEN TRAGENDER BAUTEILE GILT DIE STATIK, AUßER WENN IM AUSFÜHRUNGSPLAN GRÖßERE ABMESSUNGEN ANGEZEIGT SIND.  
 ALLE ABDICHTUNGEN SIND GEM. DIN 18531, 18532, 18533 UND 18534 EINZUBAUEN.  
 DURCHFÜHRUNG FÜR DIE HAUSTECHNIK SIND GEMÄß FACHPLANUNG HAUSTECHNIK AUSZUFÜHREN. DIE WAND- UND DECKENDURCHBRUCHPLANUNG ERFOLGT DURCH DAS INGENIEURBÜRO XYZ.  
 BRÜSTUNGSHÖHEN UND TÜRHÖHEN SIND ROHBAUBARE VON OKFF.

AUßENWÄNDE	INNENWÄNDE	SCHRAFFUREN
AUßENWAND WEGS MIT RÄUHLICHEN	STB-WANDSTÜTZE	MAUERWERK
AUßENWAND WEGS MIT PUTZ	KS-WAND P202.2	FLIESEN AUßEN
AUßENWAND MIT ZWISCHENLEIUNG	KS-WAND P202.3	FLIESEN INNEN
AUßENWAND HOLZWEDELELEMENT	KS-WAND NICHTTRAGEND	DÄMMUNG
	OK-WAND	KIES
	OK-VORWAND RAUHBOCK	ZINK (ANSICHT)
		GRÜNDACH
		FLUTWEG-BEREIF

FENSTER (Pinzpünktchen)  
 (1) AUSFÜHRUNG DER FENSTERANSCHLÜßE GEM. DETAIL  
 (2) FENSTERANSCHLÜßE (SITZ) = 12cm  
 (3) LICHTWEITE VON OKFF BZW. OK BRH BZW. UK-RÄUMERTÜR RÖH  
 (4) BRÜSTUNGSHÖHE VON OKFF BZW. OK-RÖH

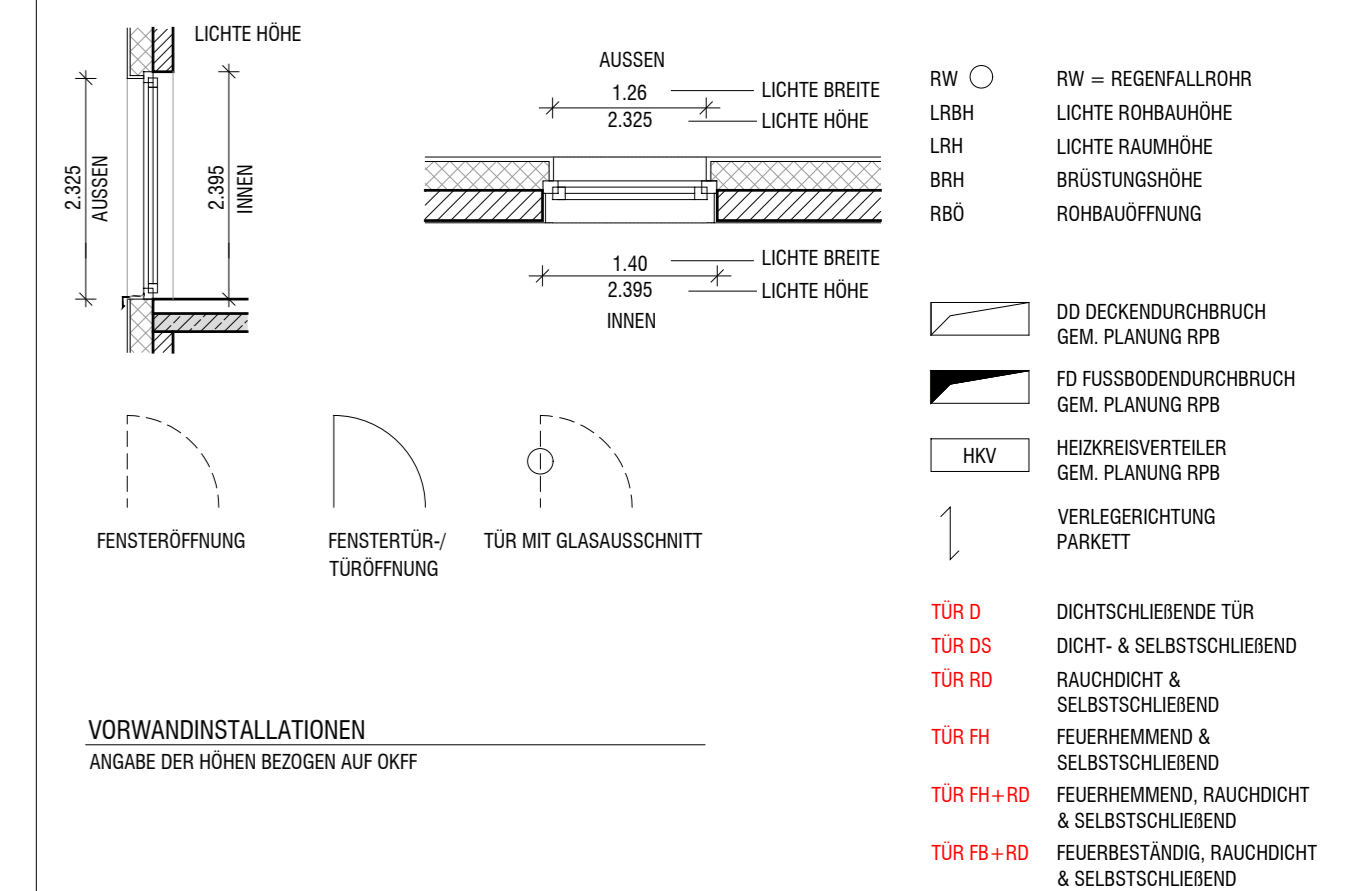

BAUNULL = ±0.00m = +5.50m NHW = OKFF EG  
 Freigabe Datum: .....  
 Architekt: ..... Bauherr: ..... Gd: .....

Index	Beschreibung der Änderung	Datum	Name
00	Anfertigung zur Abstimmung	16.09.2025	rr
01	Veränderung nach Abstimmung	08.10.2025	rr
02			
03			
04			
05			
06			
07			
08			
09			
10			
11			
12			
13			
14			

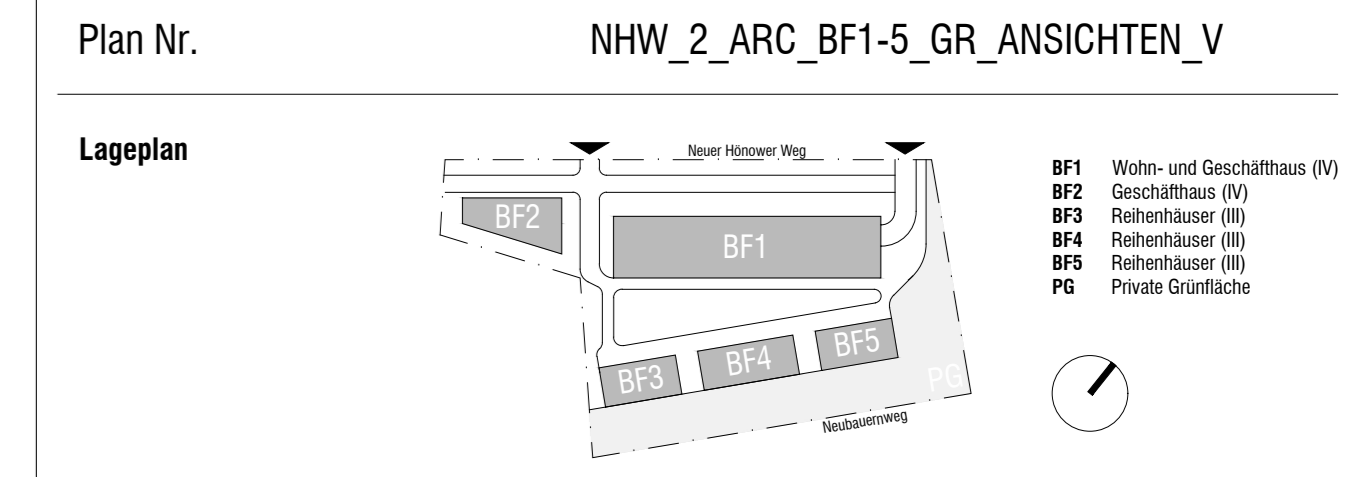

**Projekt**  
**Neuer Hönowener Weg**  
 Neubau eines Wohn- und Gewerbequartiers mit Tiefgarage  
 Flur 6, Flurstücke 843, 1072, 1074  
 Gemarkung Dahlwitz-Hoppegarten  
 Hönowener Weg, 15366 Hoppegarten

**Bauherr**  
 Generalunternehmer

**REESE BAUMANAGEMENT**  
 Reese Baumanagement  
 Kiehlholzstraße 1 | 12435 Berlin  
 www.reese-bm.de | +49 30 21 30 004-0

**q:arc**  
 Jahnke & Rapp Partner Architekten mbB  
 Danziger Str. 145 | 10407 Berlin  
 www.qarc.de | +49 30 34 62 62 96

**VORPLANUNG LP2 ANSICHTEN** **VORABZUG**

Bearbeiter	mr/ak		
Zeichner	mr/ak	Maßstab	1:200
		Datum	08.10.2025

